

## RingFlash 250



Bruksanvisning



## RingFlash 250

Bruksanvisning .....	3
----------------------	---

### Säkerhetsinformation

Kontrollera att du läser denna bruksanvisning noga.

Under inga omständigheter öppna enheten eller försöka sig på någon reparation själv.

### Avsedd användning

Denna telefon är lämplig för användning i ett allmänt telefonnät. All annan användning anses oavsiktlig användning. Otillåten ändring eller ombyggnad är inte tillåten. **Öppna inte** enheten för att utföra någon reparation själv.

### Installationsläge

Förhindra exponering av rök, damm, vibration, kemikalier, fuktighet, värme eller direkt solljus

### Strömförsörjning



**Varning:** Använd endast nätadaptern som levereras eftersom andra strömadapterar kan skada utrustningen ~ Se till att adaptern inte hindras av möbler och dylikt.

### Miljöinformation/Avfallshantering



Avfallshantering av begagnade elektriska och elektroniska apparater (ska användas i länder som ingår i den europeiska unionen och andra europeiska länder med ett separat uppsamlingsystem för dessa apparater). Symbolen på produkten eller dess förpackning hänvisar till att denna produkt inte får behandlas som normala hushållssopor, utan måste lämnas in till ett uppsamlingsställe för recycling av elektriska och elektroniska



apparater. Genom ditt bidrag till korrekt avfallshantering av denna produkt skyddar du miljön och dina medmänniskors hälsa. Miljön och hälsan utsätts för risker genom felaktig avfallshantering. Miljöåtervinning hjälper till att reducera förbrukningen av råämnen. Ytterligare informationer om återvinning av denna produkt erhåller du hos din kommunförvaltning, de kommunala

avfallshanteringsföretagen eller i den affär där du köpt produkten.



Långvarigt lyssnande på enheten med full volym kan orsaka hörselskada.

## Förpackningens innehåll

Förpackningen innehåller:

Innehåll	RF250
RingFlash 250 basstation	1
Nätadapter (12VDC 1A)	1
Telefonanslutningssladd	1
Pick-up	1
Yttre mikrofon	1
12 Volt batteri (23 A)	1
3 Volt batteri (CR2)	1
Dubbelhäftande tejp	2
Bruksanvisning	1

## Funktionsdelar

Pick-up utan hållare

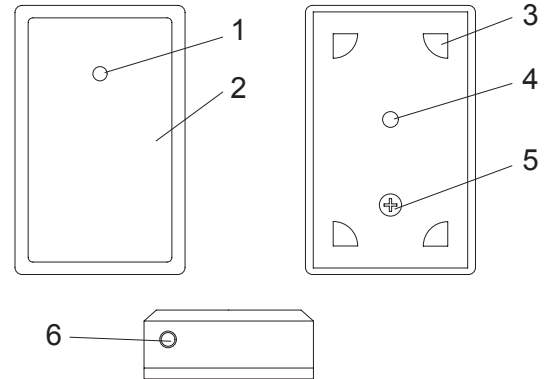

1. Status-LED
2. Kåpa
3. Skruvfäste
4. Inbyggd mikrofon
5. Skruvar till kåpa
6. Uttag för extern mikrofon

# RingFlash 250

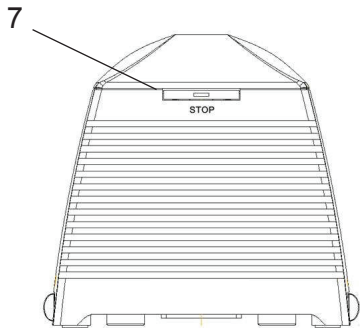

Framsida

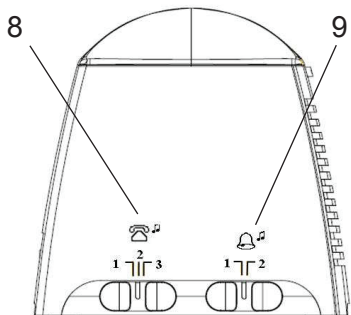

Vänster sida

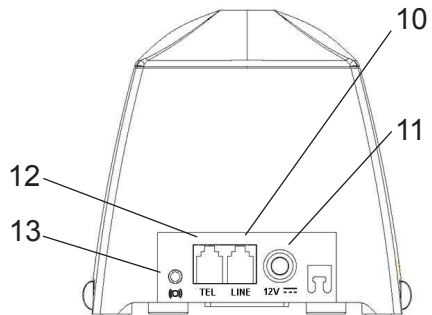

Baksida

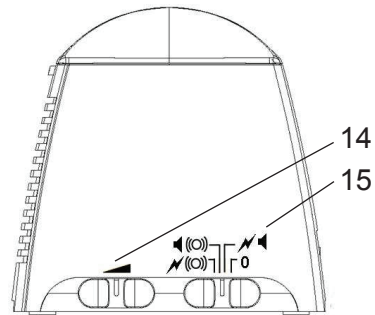

Höger sida

7. Stoppknapp med Lysdiod
8. Skjutreglage till urval av alarmmelodier när telefonen är ansluten
9. Skjutreglage till urval av alarmmelodier när dörrklocka är ansluten med en pick-up
10. Uttag för telefonjacket
11. Uttag för nätadaptern
12. Uttag för telefonen
13. Uttag för vibrationskudde (valmöjlighet)
14. Skjutreglage för volymkontroll
15. Skjutreglage för att välja typ av alarmsignal

### Ansluta basstationen

Anslut RingFlash 250 basstation som det illustreras i diagrammet. Av säkerhetsskäl, använd endast nätadapter och anslutningskabeln till telefonen som levereras i förpackningen.

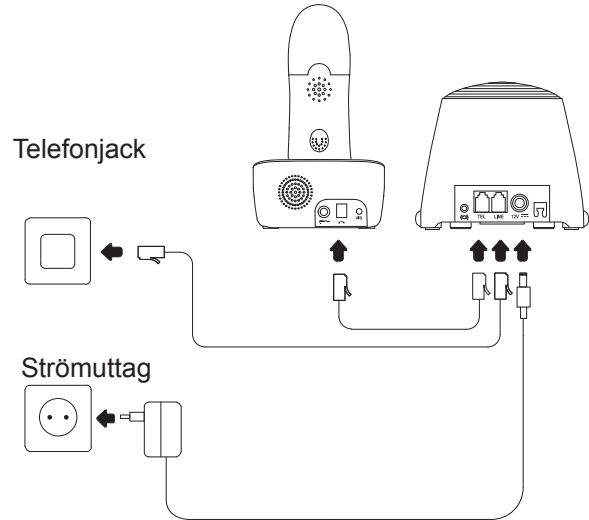

## Använda RingFlash 250

---

1. Koppla bort den befintliga telefonförbindelse från telefonen som nu används.
2. Anslut änden av telefonkabeln som just kopplas bort till uttaget LINE (10) i RingFlash 250 bas station.
3. Anslut sedan telefonkabeln i din telefon.
4. Anslut den andra änden av telefon kabeln till telefonens anslutningsuttag TEL (12) i RingFlash 250 basstation.
5. Anslut nu strömadaptern som medföljer i eluttaget.
6. Anslut den cylindriska kontakten på ström adaptern i anslutningsuttaget för strömadapter (11) i RingFlash 250 basstation.

 Så snart RingFlash 250 basstationen är ansluten till elnätet, utfärdar Ringblix 250 basstation en ljudsignal för att indikera korrekt installation. Om det inte kommer någon akustisk signal, dra ut strömadaptern från vägguttaget. Kontrollera anslutningarna på RingFlash 250 basstation. Vänta 1 minut och anslut sedan strömadaptern i vägguttaget.

### **Inställningar på RingFlash 250 basstation**

Efter korrekt anslutning av RingFlash 250 basstation, kan du bestämma olika inställningar på alarmsignalen. Dessa inställningar inkluderar vilken typ av alarmsignal, melodi för signalen och volym på signalen.

1. Till att börja flytta volymkontrollen (14) till en låg volym (flytta skjutreglaget till vänster).
2. Initiera ett testsamtal för att testa volymen av larmsignalen och ställ sedan in volymen till önskad nivå.  
 Om du inte har anslutit en telefon till RingFlash 250 basstation, utför du inte justeringen av volymen för larmsignalen tills du har anslutit en pick-up
3. Välj önskad alarmsignal med skjutreglaget (15) genom att flytta reglaget från vänster till höger
4. Du kan välja mellan följande typer av alarmsignal: blinkande ljus och vibrationer, ljudsignal och vibration, blinkande ljus och ljudsignal utan vibrationer, ingen eko-signal. (Se även Sidan 29 Snabb översikt)
5. Skjutreglagen för att välja melodier (8 +9) kan användas för att välja en melodi när en pick-up (9) är ansluten till RingFlash 250 och en melodi när en telefon (8) är ansluten till RingFlash 250 (Se även sidan 29 Snabb översikt.)

## Använda RingFlash 250

### Förbereda pick-up

Pick-up kan användas för att upptäcka akustiska signaler (ringsignaler eller pip) av dörrklockan eller brandlarm som redan används. De upptäckta Signalerna överförs sedan till RingFlash 250 basstation och utfärdar alarmsignaler som du tidigare valt. (särskild alarmsignal för brandvarnare). Fortsätt enligt följande för att installera pick-up:

1. Skruva ur kåpskruven (5) ur pick-up.
2. Ta bort locket från kåpan (2) av pick-up.

☞ När inställning för dörrklocka 1, lyser LED STOP-knappen (7) gult, inställning för dörrklocka 2, lyser LED STOP-knappen (7) grön.

3. Nu kan du anpassa inställningarna till avsett ändamål. Ändra inställning av 2-ställning mini-DIP-omkopplaren enligt följande diagram.

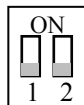

Ringklocka 1

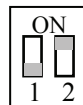

Ringklocka 2

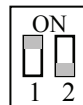

Brandlarm

4. Sätt i batterier (CR2 and 23A) I batterifacket . Var uppmärksam på att sätta I dom rätt.
5. Sätt tillbaka kåpan på Pick-up (2).

6. Skruva skruven (5) tillbaka i kåpan (2) av pickupen.
7. Sätt i pickupen i hållaren. Var uppmärksam att pickupen är monterad på rätt sätt i hållaren. Spärrarna för hållaren (3) på pickupen hjälper dig att hitta korrekt installation position.

### Montering på en dörrklocka

1. Använd tejpens för att fästa hållaren av pickupen på dörrklockan. Placera hållaren så att den stora öppningen i hållaren är över på dörrklockans sound generator.
2. Tryck på din dörrklocka.
3. När status-LED (1) på pickupen tänds, sänder den en signal till basstationen.

### Montering på ett brandlarm

1. Använd tejpens för att fästa pickupen bredvid brandvarnaren. Placera hållaren så att pickupen är installerad så nära ljudgenerator av brandvarnaren som möjligt,

 Installera aldrig en pick-up direkt på en brandvarnare. Om du placerar en pick-up direkt på brandvarnaren, kan inte brandvarnarens funktion garanteras

2. Aktivera testfunktionen på ditt brand larm. (Se bruksanvisningen som levereras med brandvarnaren.)

 Pickupen måste utsättas för en brandvarnarsignal i 5 sekunder. Överföringen till RingFlash 250 utlöses endast efter 5 sekunder.

## Använda RingFlash 250

---

3. När LED-status (1) på pickupen tänds, sänder den en signal till RingFlash 250 basstation.
4. RingFlash 250 fortsätter att signalera ett larm tills brandvarnaren upphör att larma. (Se bruksanvisning som medföljer brand larmet.)

 Om pickupen inte upptäcker den akustiska signalerna, minska först avståndet mellan pickupen och RingFlash 250 basstation.

 Om den akustiska signalerna inte kan plockas upp ordentligt, är det möjligt att dörr klocksvolymen är för låg. Ställ in dörrklockan till en högre volym eller justera känsligheten för den inbyggda mikrofonen från „Lo“ till „Hi“. Omkopplaren för detta ligger inne i pick-upen. Öppna pick-upen som beskrivs i „Förbereda pick-up“.

### Ansluta en extern mikrofon

Om de akustiska signalerna inte kan plockas upp ordentligt av den interna mikrofonen eller pickupen inte kan monteras på enhet som skall övervakas, kan du ansluta en extern mikrofon.

1. Installera pickupen nära den enhet som ska övervakas.
2. Använd tejen för att fästa mikrofonen till högtalaren till enheten som ska övervakas.
3. Sätt i anslutningskontakten från externa mikrofonen i uttaget (6).

## Störningar från annan utrustning

Under vissa omständigheter, kan annan elektrisk utrustning orsaka störningar till RingFlash 250. Du kan ändra åtkomstkoden av RingFlash 250 och pickupen:

1. Ta bort den lilla luckan på undersidan av RingFlash 250 basstation.
2. Ändra inställningen av 8-positionen DIP brytare, illustreras nedan, om det behövs.



3. Ta bort locket på kåpan på pickupen som beskrivs på sidan 25.
4. Ändra inställningen av 8-positionen mini DIP-omkopplare enligt inställningarna på RingFlash 250 basstation.
5. Sätt tillbaka locket på pickupen som beskrivs på sidan 25.

## Batteriladdning

LED (1) av respektive pick-up blinkar när batterierna når en kritisk laddningsnivå. Om LED (1) blinkar en gång var 5 sekund, ändra batteri 23A. Om LED (1) blinkar två gånger var 5 sekunder, ändra batteri CR2.

## Vibrationskudde

Du kan ansluta en vibrationskudde (medföljer ej) i anslutnings uttaget (13) på baksidan av basstationen på RingFlash 250 . Om en signal tas emot, börjar vibrationskudden att vibrera.

## Väggmontering

Du kan använda lämpliga skruvar (medföljer ej) för att montera RingFlash 250 basstation, via hål i basen på en vägg.

### Ställa in ringmelodi

Det finns 3 melodier tillgängliga på RingFlash 250 bas station. Flytta den skjutreglaget (8) på vänster sida för att välja melodi 1, 2 eller 3.

### Inställning av melodi till dörrklockan

Det finns två melodier tillgängliga. Flytta skjutreglaget (9) på vänster sida för att välja melodi 1 eller 2.

### Inställning av alarmläge

Det finns 4 alarmlägen tillgängliga för urval. Använd skjutreglaget (15) på höger sida för att välja en av Följande alarmlägen

Funktion- släget	Telefon	Dörrklocka
0	Av	Melodi från högtalare
	Melodi från högtalare och blinkande ljus	Melodi från högtalare och blinkande ljus
	Melodi från högtalare och extern vibration	Melodi från högtalare och extern vibration
	Melodi från högtalare, blinkande ljus och extern vibration	Melodi från högtalare, blinkande ljus och extern vibration

### Dämpa ringsignalen

Dämpa ringsignalen Tryck på STOPP-knappen (7) för att dämpa ringsignalen på ett inkommande samtal.

## Underhåll och garanti

### Underhåll

- Rengör utrustningens ytor med en mjuk, luddfri trasa
- Använd aldrig rengöringsmedel eller lösningsmedel

### Garanti

Produkten uppvisar en hög driftssäkerhet. Var god kontakta din återförsäljare eller vänd dig direkt till tillverkaren om störningar uppträder trots korrekt montering och användning. Garantitiden är 24 månader från inköpsdatum.

Vilkoren för garantin tillämpas inte på de uppladdningsbara batterierna.

Garantin omfattar kostnadsfri reparation samt kostnadsfri retursändning. En förutsättning är att apparaten skickas in i originalförpackningen, kasta alltså inte bort denna. Garantin förfaller vid skador som förorsakats av felaktig behandling eller reparationsförsök av

icke auktoriserade personer (förstöring av apparatens plombering). Garantireparationer genomföres endast vid insändning eller uppvisning av inköpskvitto. Två år efter köp av Amplicoms produkter, gäller ej garantivillkoren längre.

### Försäkran om överensstämmelse

Denna enhet uppfyller de krav som ställs i EU-direktivet:

1999 / 5 EU-direktivet om radioutrustning och terminalutrustning och om ömsesidigt erkännande av deras överensstämmelse.

Överensstämmelse med ovannämnda direktiv bekräftas av CE-märket på enheten.

Du hittar hela försäkran om överensstämmelse på **[www.amplicomms.com](http://www.amplicomms.com)**

## Information om garanti

---

### **Viktiga anvisningar om garantisektionen**

Den period av garanti för AMPLICOMMS produkten börjar på inköpsdagen. Rättigheter för krav enligt villkoren i garantin avser brister till följd av material- eller tillverkningsfel. Rättigheter för krav enligt villkoren i garantin ogiltigförklaras efter ett ingripande av den köparen eller tredje part. Skador som orsakas till följd av felaktig hantering eller drift, normalt slitage, felaktig placering eller lagring, felaktig anslutning eller installation, force majeure eller andra yttre påverkan som inte omfattas av villkoren i garantin.



Marketing: Audioline GmbH, D-41460 Neuss



Fordringar enligt VILLKOREN FÖR garanti får endast göras gällande till återförsäljaren där utrustningen har köpts. Varvid förvärvskvittot måste lämnas in. Att förhindra onödiga långa förseningar, skicka inte utrustningen enligt klagomål till vår kontorsadress.

**AUDIOLINE GmbH**

Neuss

Internet: [www.amplicomms.com](http://www.amplicomms.com)

E-post: [info@audioline.de](mailto:info@audioline.de)